

> MACHINE

Dimensions avec imprimante : 425 (L) x 404 (l) x 399 (h) mm
 Poids : 15,7 kg
 Type de détection : IMS (Ion Mobility Spectrometry)
 Préchauffage Eteint depuis < 5 min → 5 min ou moins
 Eteint depuis 5 à 30 min → 15 min
 Eteint depuis > 30 min → 30 min
 Calibration après VABF : automatique
 Temps moyen d'analyse : 10 secondes
 Délai entre 2 analyses : < 10 secondes typiques
 environ 30 secondes en cas d'alarme
 Calibration : automatique
 Nettoyage : automatique & dynamique
 Imprimante thermique : intégrée

> CONNECTIVITÉ

Réseau ethernet : 1x RJ45 Gigabit
 Ports USB : 4x USB2.0
 Port vidéo : VGA

> EXPLOSIFS DÉTECTÉS*

- TNT	- RDX/C4
- PETN	- NG
- Nitrates (AN, UN, ANFO)	- TETRYL
- HMTD	- EGDN
- TATP	- HMX
- DNT	- DS, PS
- SemA	- SemH
- Winchester	- BlueDot

> NARCOTIQUES DÉTECTÉS*

- Cocaïne	- HEROINE
- THC	- MORPHINE
- AMPHETAMINE	- METHANPHETAMINE
- MDA	- MDMA

De nouvelles substances peuvent être ajoutées à la bibliothèque par les utilisateurs autorisés.

* Liste non exhaustive et évolutive

> MACHINE

Alimentation : 100 - 240 VAC
 Fréquence : 47-63 Hz
 Puissance : 225 W nominal (350 W maximal)
 Température de fonctionnement : -10°C à + 55°C
 Température de stockage : -20°C à + 60°C
 Humidité : 0 à 95% (sans condensation)
 Pression ambiante : 570 à 1050 mbar
 Interface graphique : écran tactile couleur 31,8 cm
 Alarme : visuelle et sonore
 Disponibilité : 24h/24 7j/7

> CONSOMMABLES

- Pièges d'échantillonnage : réutilisables 25 fois
 (en fonction de l'environnement)
 - Surface de contact : polymère TEFLON®
 - Conditionnement : par lot de 100 pièges
 - Outils de vérification de bon fonctionnement par piège

> RÉGLEMENTATION

Conformité CE, IEC 61010-1, IEC 60529 (11/89) IP 20, EN 61326-1, EN 60721-3.

> SERVICES

Etude, installation, formations et maintenance assurées par VISIOM – Antony (92) et ses Agences régionales.

Nos programmes de formations sont développés par CAPS TRAINING, société du groupe VISIOM, agréée sous le numéro 11-92-19547-92.

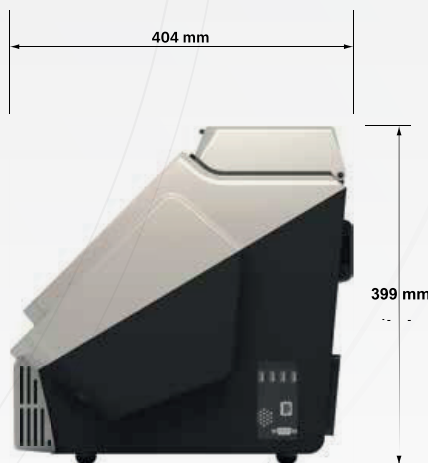

SIÈGE ANTONY
 13 rue Alexis de Tocqueville
 Parc de Haute Technologie
 Silic 41
 92182 Antony Cedex

Tél : + 33 (0)1 56 45 19 00
 Fax : + 33 (0)1 56 45 19 20

E-mail : visiom@visiom.com

AGENCE ANTONY
 Tél : + 33 (0)1 56 45 19 10
 Fax : + 33 (0)1 56 45 19 20

AGENCE ROISSY
 Tél / Fax : + 33 (0)1 48 16 39 27

AGENCE CENTRE-EST
 Tél / Fax : + 33 (0)4 72 15 06 97

AGENCE SUD-OUEST
 Tél / Fax : + 33 (0)5 63 32 65 46

AGENCE SUD-EST
 Tél : + 33 (0)4 94 53 28 58
 Fax : + 33 (0)4 94 52 94 87

AGENCE GRAND-OUEST
 Tél : + 33 (0)2 98 84 69 00
 Fax : + 33 (0)2 98 84 80 88

AGENCE ANTILLES
 Tél : + 33 (0)5 96 42 40 58
 Fax : + 33 (0)5 96 42 40 59

AGENCE TUNIS
 Tél : + 216 71 735 210
 Fax : + 216 71 736 149

AGENCE MAROC
 Tél : + 212 522 320 500
 Fax : + 212 522 592 602

AGENCE TOGO
 Tél : + 228 22 61 03 40

VISIOM SUISSE
visiom_suisse@visiom.com

www.visiom.com